

# Kodak *ADVANTiX*

*3100AF*  
Camera



## Film Status Indicator (FSI)

A highlighted indicator advances from one symbol to another to identify the status of the film inside the cassette.

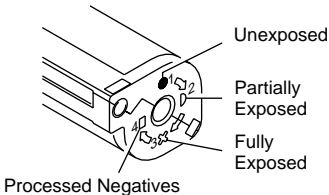

**This device complies with part 15 of the FCC Rules. Operation is subject to the following two conditions: (1) This device may not cause harmful interference, and (2) this device must accept any interference received, including interference that may cause undesired operation.**

**NOTE:** Your model camera has been tested and found to comply with the limits for a Class B digital device, pursuant to Part 15 of the FCC Rules. These limits provide reasonable protection against interference in residential use. The camera generates, uses and can radiate radio frequency energy and, if not used in accordance with the instructions, may cause interference to radio communications. There is no guarantee that interference will not occur. If this camera does cause interference to radio or television reception, which can be determined by turning the camera off and on, you may reduce the interference by the following:

- Reorient or relocate the receiving antenna.
  - Increase the separation between the camera and the receiver.
  - Consult the dealer or an experienced radio/television technician for help.
- Changes or modifications not approved by the party responsible for compliance could void the user's authority to operate the equipment.

This Class B digital apparatus meets all requirements of the Canadian Interference-Causing Equipment Regulations.



Look for this logo to be certain the film you buy is made for this camera.



Look for this logo to select a certified photofinisher for developing your film and to assure that you get all the features of the Advanced Photo System.

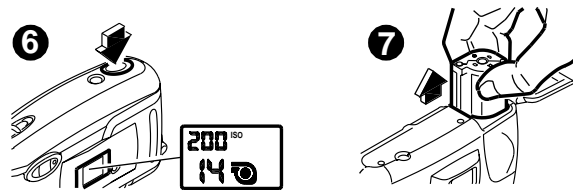
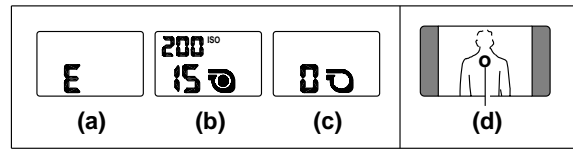
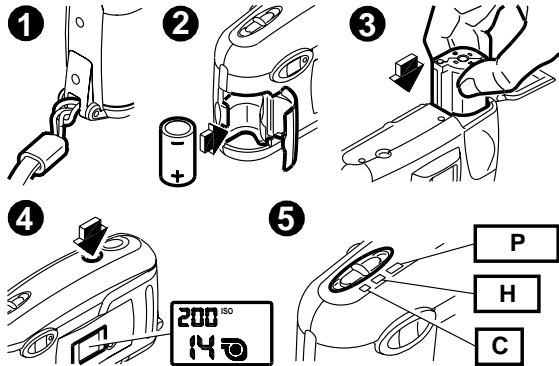
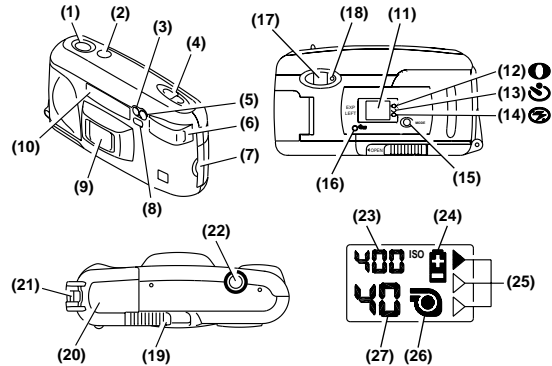

**Você precisa de ajuda com a sua câmara ou mais informações sobre o Sistema Avançado de Fotografia? Telefone para Kodak, chamada gratuita, das 8:00 às 17:00 hrs de segunda à sexta-feira no número 0800-150000.**

---

**Guarde o recibo de compra como comprovante da data de compra para efeito de garantia.**



Procure por esse símbolo para ter certeza de que o filme que você comprar é feito para essa câmara.



Procure por esse símbolo para seleccionar um laboratório certificado para revelar seu filme e para assegurar que você obterá todos os benefícios oferecidos pelo Sistema Avançado de Fotografia.

### Indicador do Estado do Filme (IEF)

O indicador luminoso avança de um símbolo ao próximo para indicar o estado do filme dentro do cassete.

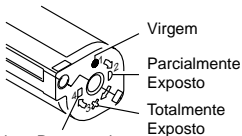

Negativos Processados

## IDENTIFICAÇÃO DA CÂMARA

Procure no lado de dentro de capa do manual para os diagramas da câmara.

- |                                     |   |  |
|-------------------------------------|---|--|
| (1) Botão Disparador                | (12) Símbolo do Redutor de Olhos Vermelhos    | (20) Tampa do Compartimento do Filme         |
| (2) Botão Liga/Desliga              | (13) Símbolo do Timer                         | (21) Poste para Fixação da Alça              |
| (3) Luz Indicadora do Timer         | (14) Símbolo do Flash Desligado               | (22) Encaixe para Tripé                      |
| (4) Seletor do Tamanho da Foto      | (15) Botão de Seleccionar o Modo              | (23) Mostrador da Sensibilidade ISO do Filme |
| (5) Janela do Fotômetro             | (16) Botão de Rebobinamento                   | (24) Símbolo da Pilha                        |
| (6) Flash                           | (17) Janela do Visor                          | (25) Indicadores de Seleccionar o Modo       |
| (7) Tampa do Compartimento da Pilha | (18) Luz Indicadora do Flash/Timer            | (26) Indicador da Presença de Filme          |
| (8) Visor                           | (19) Trava da Tampa do Compartimento do Filme | (27) Contador de Fotos                       |
| (9) Lente                           |   |  |
| (10) Sensor de Foco                 |   |  |
| (11) Painel LCD                     |   |  |



## **PILHA**

Essa câmara usa uma Pilha de lítio KODAK KCR 2 de 3 V (ou equivalente), que fornece energia para todas as operações da câmara. **Essa câmara se desliga automaticamente após 4 minutos.**

### ***Indicador da Pilha***

Quando o símbolo da pilha **(24)** piscar, você terá que trocar a pilha logo. Troque a pilha imediatamente se o símbolo da pilha estiver sólido (sem piscar) e o botão disparador não operar.

## Dicas para Melhor Uso da Pilha

- **Tenha sempre uma pilha de reserva com você. As pilhas de lítio têm o mesmo desempenho do começo ao fim até que se acabem subitamente.**
- Leia e siga todas as indicações e instruções do fabricante da pilha.
- Mantenha a pilha fora do alcance de crianças.
- Não tente desmontar, recarregar, dar curto-circuito na pilha, ou expô-la à alta temperatura ou fogo.
- Mantenha a pilha em sua embalagem original até o momento de usá-la.

## COLOCANDO O FILME

Para melhores resultados com fotos em ambientes internos ou externos, use o filme KODAK ADVANTIX 200.

1. Deslize a trava do compartimento do filme **(19)** e coloque o cassete por inteiro no compartimento **③**. **Não force o cassete no compartimento.**
2. Feche a tampa do compartimento do filme **(20)** para começar o avanço automático do mesmo. O painel LCD **(11)** mostrará o número total de exposições **(b)**. **Depois de fechar a tampa do compartimento do filme, você só poderá abrí-la quando o filme estiver completamente rebobinado em seu cassete.**

## FOTOGRAFANDO

Você pode tirar fotos de tamanho Clássico (C), HDTV (H) e Panorâmico (P) com o **mesmo cassete de filme (veja a tabela a seguir com os Tamanhos Típicos das Fotos)**. O custo do processamento do seu filme será baseado no tamanho escolhido para cada foto.

1. Pressione o botão Liga/Desliga **(2)**, **(4)**.
2. Mude o seletor do tamanho da foto **(4)** para o tamanho desejado **(5)**.
3. Olhe através da janela do visor **(17)** e coloque o círculo do foco **(d)** no assunto a ser fotografado. Para obter melhor nitidez, **fique pelo menos à 0,8 m** de distância do assunto a fotografar.
4. Aperte o botão disparador **(1)** para tirar a foto **(6)**.

## ***Tamanhos Típicos das Fotos***

<b>C</b>	<b>H</b>	<b>P</b>
Clássico	Grupo e Amplo (HDTV)	Panorâmico
88,9 x 127 mm ou 102 x 152 mm	88,9 x 152 mm ou 102 x 178 mm	88,9 x 254 mm ou 102 x 292,7 mm

## **Usando Redutor de Olhos Vermelhos, Timer e Flash Desligado**

**Redutor de Olhos Vermelhos**  — Para minimizar olhos vermelhos em fotos tiradas com flash, use a função o redutor de olhos vermelhos.

**Timer**  — Para se incluir na fotografia, use a função timer. Use um tripé (encaixe do tripé [22]) ou coloque a câmara em um suporte firme. A luz do timer (3) piscará por 10 segundos antes que a foto seja tirada. Para parar o timer, aperte o botão de seleccionar o modo (15) ou botão liga/desliga (2).

**Flash Desligado**  — Quando você não desejar usar o flash, especialmente em ambientes internos onde o uso do flash é proibido, como teatros, museus, ou em situações de baixa luminosidade, use a função o flash desligado. Use um tripé (encaixe de tripé [22]) ou ponha a câmara em um suporte firme e use o filme KODAK ADVANTIX de alta sensibilidade.

1. Pressione o botão liga/desliga **(2)** para ligar a câmara **④**.
2. Pressione o botão de seleccionar o modo **(15)** para seleccionar redutor de olhos vermelhos, timer, flash desligado, ou flash automático.

**NOTA:** Quando não tiver um símbolo visível no painel LCD **(11)**, você está no modo flash automático.

3. Pressione o botão disparador **(1)** para tirar a foto **⑥**.

## Dicas para Tirar Fotos Melhores

- Segure a câmara **com firmeza** quando estiver tirando fotos.
- Mantenha as suas fotos simples. Posicione-se de tal forma a encher o visor com o assunto a ser fotografado, mantendo uma **distância mínima de 0,8 m**.
- Tire fotos no mesmo nível do assunto a ser fotografado. Agache-se para tirar fotos de crianças e animais de estimação.
- Segure a câmara verticalmente para capturar cenários ou motivos altos e estreitos, como, cataratas, ou arranha-céus.
- Tire fotos verticais de uma pessoa sozinha a pelo menos 1,5 m de distância.
- Use um galho de árvore, janela, ou cerca como enquadramento para destacar o seu motivo.
- Mantenha o sol `as suas costas para melhor iluminação do assunto a fotografar.



## **FOTOGRAFANDO COM O FLASH**

Em áreas de baixa luminosidade, como ambientes internos e em dias nublados ou escuros, você precisa usar o flash. A sua câmera tem um flash embutido que é acionado automaticamente quando necessário. Se a luz indicadora do flash/timer **(18)** piscar, o flash não está carregado completamente. Espere que a luz apague antes de tirar a foto.

### ***Distância entre o Assunto e o Flash***

<b>Sensibilidade do Filme ISO</b>	<b>Distância entre o Assunto e o Flash</b>
100	0,8 a 3 m
200	0,8 a 4,3 m
400	0,8 a 6 m

### ***Dicas para o Uso do Flash***

- Acenda as luzes do ambiente e faça com que as pessoas olhem para as mesmas para evitar que os olhos apareçam vermelhos.
- Procure ficar em ângulo com respeito a superfícies brilhantes, como janelas e espelhos, para evitar reflexos brilhantes nas suas fotos.
- Mantenha os seus dedos e outros objetos longe da lente, do flash e da janela do fotômetro, para evitar fotos claras ou escuras.

## RETIRANDO O FILME DA CÂMARA

Depois de se tirar a última foto do rolo, o filme é rebobinado automaticamente. O painel LCD **(11)** mostrará “0” e o símbolo de um cassete vazio **(c)**, quando o filme estiver completamente rebobinado. Quando você remover o cassete da câmara, o painel LCD mostrará “E” **(a)**.

### *Usando o Botão de Rebobinamento*

Se você não desejar usar todas as fotos de um rolo de filme, pressione o botão de rebobinamento **(16)** e o filme será rebobinado automaticamente. **Depois de rebobinado desta maneira, o cassete não poderá ser recarregado na câmara.**

## PROBLEMAS E SOLUÇÕES

O que aconteceu	Causa provável	Solução
A câmara não funciona	Não há mais exposições disponíveis	Remova o filme
	Pilha fraca, colocada incorretamente, ou não colocada	Troque ou coloque a pilha corretamente
O filme não avança ou rebobina	Pilha fraca, colocada incorretamente, ou não colocada	Troque ou coloque a pilha corretamente
O painel LCD está em branco	(veja a causa acima)	(veja a solução acima)

*(A tabela continua na página seguinte)*

<b>O que aconteceu</b>	<b>Causa provável</b>	<b>Solução</b>
O cassete de filme não cabe completamente no compartimento do filme; a tampa do compartimento do filme não fecha	O rolo de filme já foi exposto completamente ou parcialmente, ou já foi processado	Só coloque filme virgem na câmara.
Todos os símbolos do painel LCD piscam	Problema com o mecanismo da câmara	Pressione o botão disparador, ligue e desligue a câmara, ou troque a pilha.

## ESPECIFICAÇÕES

**Tipo de Filme:** Filme KODAK ADVANTIX para fotos coloridas

**Lente:** KODAK EKTANAR de 25 mm, *f*/4.6, lente de vidro

**Sistema de Foco:** 2 zonas, foco automático ativo com encontro zonal a 1,5 m

**Visor:** Imagem real com vista para formato C, H, e P

**Sensibilidades de Filmes:** DXIX (ISO) 100, 200, 400 ou 800 para fotos coloridas

**Unidade de Flash:** Flash KODAK SENSALITE™

**Raio de Foco:** Luz do dia: 0,8 m ao infinito

**Abertura:** *f*/4.6, *f*/8.8

**Obturador:** Eletrônico programável; velocidades 1/100 ou 1/160 segundos

**Alimentação:** 1 Pilha de lítio de 3-volts KODAK KCR 2 (ou equivalente); desligamento automático após 4 minutos

**Dimensões:** Aproximadamente 38 x 63 x 119 mm

**Peso:** Aproximadamente 195 g, com pilha e filme

O símbolo e logotipo Kodak, Sensalite, Ektanar, Advantix e Sistema Avançado de Fotografia são marcas registradas.



Consumer Imaging  
**EASTMAN KODAK COMPANY**  
**Rochester, NY 14650**

© Eastman Kodak Company, 1997

Pt. No. **916 3494**  
24

1-97  
Printed in U.S.A.